



250008343110



中国认可  
国际互认  
检测

TESTING  
CNAS L0681



# CHPTL

# 检 验 报 告

No : CTQC/ZJ-25. 0095

样品名称：胶浸纸电容式变压器套管

样品型号：QXFBRPWD-L-72.5/1250-4

委托单位：山东七星高压电气有限公司

生产单位：山东七星高压电气有限公司

检验类别：型式试验



CX-F-01	检 验 报 告	No: CTQC/ZJ-25.0095 共 20 页 第 1 页
---------	---------	-------------------------------------

## 目 录

- 1.检验报告封面
- 2.目录.....第 1 页
- 3.检验结论签发页.....第 2 页
- 4.试验结果汇总.....第 3~5 页
- 5.样品参数.....第 6 页
- 6.样品状态描述.....第 6 页
- 7.检验依据.....第 6 页
- 8.试验项目及结果.....第 7~20 页
9. 附件 1: 铭牌及外观照片 (共 1 页)
- 10.附件 2: 套管有关图纸 (共 2 页)

沈阳变压器研究院有限公司

国家变压器质量检验检测中心

检 验 报 告

No: CTQC/ZJ-25.0095

共 20 页 第 2 页

样品名称	胶浸纸电容式变压器套管	企业申请 型号	QXFBRPWD-L-72.5/1250-4
		确认型号	/
委托单位	山东七星高压电气有限公司	检验类别	型式试验
生产单位	山东七星高压电气有限公司	到样日期	/
		试验时间	2025年02月10日 ~2025年02月17日
生产单位 地址	山东省潍坊市高密市夏庄镇平日 路鹏程工业园 1228 号	原编号或 生产日期	2502PB003
检验依据	GB/T4109-2022 IEC60137 Edition 7.0 2017-06 技术服务合同书	检验项目	逐个试验 型式试验
检验结论	<p>胶浸纸电容式变压器套管(型号: QXFBRPWD-L-72.5/1250-4) 逐个试验、型式试验的试验结果符合检验依据标准和技术服务合同书要求。样品上述试验合格。</p> <p style="text-align: center;">   </p> <p style="text-align: right;">签发日期: 2025年02月25日</p>		
备注			

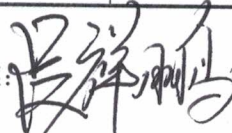
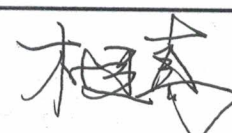
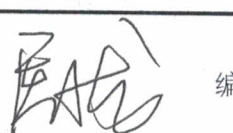
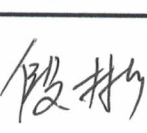
批准:  审核:  校核:  编制: 

声明: 1. 检验报告无“检验专用章”、检验单位公章和每页封章无效。 2. 检验报告无编制、审核、批准人签字无效。 3. 对检验报告若有异议, 应在收到报告后及时向检验单位提出。 4. 检验(监试)结论仅对样品有效。 5. 未经实验室书面批准, 不得复制证书或检验报告(完整复制除外)。

## 检 验 报 告

№: CTQC/ZJ-25.0095

共 20 页 第 3 页

## 试验结果汇总

序号	试验项目	规定值	测量值	项目结论
		标准 (技术服务合同书)		
1	环境温度下介质损耗因数 ( $\tan\delta$ ) 和电容量测量 (型式前)	施加电压 (kV): 2~20 $\tan\delta$ : $\leq 0.004$ 提供试品电容 (pF) 实测值	10 0.00303 413.1	合格
		施加电压 (kV): $1.05U_m/\sqrt{3}$ $\tan\delta$ : $\leq 0.004$ 提供试品电容 (pF) 实测值	44 0.00308 413.4	
		施加电压 (kV): $U_m$ $\tan\delta$ : $\leq 0.004$ 提供试品电容 (pF) 实测值	72.5 0.00310 413.5	
2	局部放电测量 (型式前)	测量电压 (kV): $U_m$ 局部放电量 (pC): $\leq 10$	72.5 <4	合格
		施加电压 (kV): $1.5U_m/\sqrt{3}$ 局部放电量 (pC): $\leq 10$	62.8 <4	
		施加电压 (kV): $1.05U_m/\sqrt{3}$ 局部放电量 (pC): $\leq 5$	44 <4	
3	雷电冲击干耐受电压试验 (型式)	全波电压 正极性 (kV): 317.2 (校正值) $\pm 3\%$ 负极性 (kV): 357.5 $\pm 3\%$ 正、负极性各 15 次 截波电压 (kV): 393.3 $\pm 3\%$ 负极性 5 次	318.57~323.33 354.48~358.93 各 15 次 392.95~396.77 5 次	合格
4	工频湿耐受电压试验 (型式)	施加电压 (kV): 140.8 (校正值) 持续时间 (s): 60	140.8 60	合格
5	长时间工频耐受电压试验 (ACLD) (型式)	$U_1=U_m$ (kV) 持续时间 (s): 60	72.5 60	合格
		$U_2=1.5U_m/\sqrt{3}$ (kV) 持续时间 (min): 60 放电量 (pC): $\leq 10$	62.8 60 <4	
		$1.1U_m/\sqrt{3}$ (kV) 持续时间 (min): 5 放电量 (pC): $\leq 5$	46.1 5 <4	
6	温升试验 (型式)	温度极限值 ( $^{\circ}\text{C}$ ): 105/120 温升限值 (K): 75/90	见 4.6 项试验	合格
7	热短时电流耐受试验 (型式)	热短时电流值 (kA): $25I_r$ 持续时间 (s): 2 导体的最终温度 ( $^{\circ}\text{C}$ ): $\leq 180$	31.25 2 146.3	合格

检 验 报 告			No: CTQC/ZJ-25.0095 共 20 页 第 4 页	
序号	试验项目	规定值	测量值	项目结论
		标准 (技术服务合同书)		
8	悬臂负荷耐受试验 (型式)	施加负荷 (N): 4000 持续时间 (s): 60 复试检查项目合格	4028 60 合格	合格
9	外观和尺寸检查 (型式)	按标准要求	见 4.9 项试验	合格
10	局部放电测量 (型式后)	测量电压 (kV): $U_m$ 局部放电量 (pC): $\leq 10$	72.5 <4	合格
		施加电压 (kV): $1.5U_m/\sqrt{3}$ 局部放电量 (pC): $\leq 10$	62.8 <4	
		施加电压 (kV): $1.05U_m/\sqrt{3}$ 局部放电量 (pC): $\leq 5$	44 <4	
11	环境温度下介质损耗 因数 ( $\tan\delta$ ) 和 电容量测量 (型式后)	施加电压 (kV): 2~20 $\tan\delta$ : $\leq 0.004$ 提供试品电容 (pF) 实测值	10 0.00300 413.3	合格
		施加电压 (kV): $1.05U_m/\sqrt{3}$ $\tan\delta$ : $\leq 0.004$ 提供试品电容 (pF) 实测值	44 0.00301 413.5	
		施加电压 (kV): $U_m$ $\tan\delta$ : $\leq 0.004$ 提供试品电容 (pF) 实测值	72.5 0.00301 413.5	
12	抽头绝缘试验 (逐个)	工频干耐受电压试验: 施加电压 (kV): 3 持续时间 (s): 60	3 60	合格
		介质损耗因数和电容量测量: 施加电压 (kV): $\geq 1$ $\tan\delta$ : $\leq 0.05$ 电容 (pF): $\leq 10000$	3 0.00502 194.0	
13	雷电冲击 干耐受电压试验 (逐个)	负极性 (kV): 341.3 $\pm 3\%$ 负极性 3 次 截波电压 (kV): 373.8 $\pm 3\%$ 负极性 2 次	342.7~348.8 3 次 371.58~376.84 2 次	合格
14	工频干耐受电压试验 (逐个)	施加电压 (kV): 155 持续时间 (s): 60	155 60	合格
15	局部放电测量 (逐个)	测量电压 (kV): $U_m$ 局部放电量 (pC): $\leq 10$	72.5 <4	合格
		施加电压 (kV): $1.5U_m/\sqrt{3}$ 局部放电量 (pC): $\leq 10$	62.8 <4	

检 验 报 告			No: CTQC/ZJ-25.0095 共 20 页 第 5 页	
序号	试验项目	规定值	测量值	项目结论
		标准 (技术服务合同书)		
15	局部放电测量 (逐个)	施加电压 (kV): $1.05U_m/\sqrt{3}$ 局部放电量 (pC): $\leq 5$	44 <4	合格
16	环境温度下介质损耗 因数 ( $\tan\delta$ ) 和 电容量测量 (逐个)	施加电压 (kV): 2~20 $\tan\delta$ : $\leq 0.004$ 提供试品电容 (pF) 实测值	10 0.00299 413.5	合格
		施加电压 (kV): $1.05U_m/\sqrt{3}$ $\tan\delta$ : $\leq 0.004$ 提供试品电容 (pF) 实测值	44 0.00300 413.6	
		施加电压 (kV): $U_m$ $\tan\delta$ : $\leq 0.004$ 提供试品电容 (pF) 实测值	72.5 0.00300 413.6	
17	法兰或其他紧固器件上 的密封试验 (逐个)	施加介质 施加压力 (MPa): 0.4 $\pm 0.01$ 持续时间 (min): 15 无渗漏和损伤	SF <sub>6</sub> 气体 0.4 15 无渗漏和损伤	合格
18	外观和尺寸检查 (逐个)	按标准要求	见 4.18 项试验	合格

注: 1.全部试验项目为现场试验;  
2.现场试验地点: 山东七星高压电气有限公司试验站。  
(以下空白)

## 检 验 报 告

No: CTQC/ZJ-25.0095

共 20 页 第 6 页

## 1. 样品参数

设备最高电压 (kV): 72.5  
 额定相对地电压 (kV):  $72.5/\sqrt{3}$   
 额定电流 (A): 1250  
 额定频率 (Hz): 60  
 海拔高度 (m):  $\leq 1000$   
 绝缘耐热等级: E  
 试验抽头 (测量抽头、 $\tan\delta$ ): 有  
 套管绝缘类型: 胶浸纸(RIP)  
 电压抽头的额定电压 (电位抽头、电容抽头) (kV): /

## 2. 样品状态描述

样品外观结构及主要尺寸 (长、外径) 符合产品外形图纸要求。  
 实测尺寸: 长 1890mm, 法兰外径  $\Phi 330$  mm。  
 图纸确认

外形	铭牌
PBT515	8QX.860.009G

铭牌及外形图纸见检验报告附件, 其它图纸经检测中心确认后在企业备存。  
 样品铭牌的格式、性能数据、规格符合铭牌设计图的要求。  
 样品外观无碰撞、损坏之处。

## 3. 检验依据

GB/T4109-2022 交流电压高于 1000V 的绝缘套管  
 IEC60137 Edition 7.0 2017-06 Insulated bushings for alternating voltages above 1000V  
 技术服务合同书

## 检 验 报 告

No: CTQC/ZJ-25.0095

共 20 页 第 7 页

## 4. 试验项目及结果

4.1 环境温度下介质损耗因数 ( $\tan \delta$ ) 和电容量测量 (型式前) 试验日期: 2025 年 02 月 10 日  
相对湿度: 63.0%; 环境温度: 10.2°C; 大气压: 102.0kPa

施加电压 (kV)	介质损耗因数 ( $\tan\delta$ )	试品电容 (pF)	结论
10	0.00303	413.1	合格
44	0.00308	413.4	
72.5	0.00310	413.5	

注:  $\tan\delta$  (72.5kV) -  $\tan\delta$  (44kV) = 0.00002 < 0.001 (标准值), 合格。

## 4.2 局部放电测量 (型式前)

试验日期: 2025 年 02 月 10 日

相对湿度: 63.0%; 环境温度: 10.2°C; 大气压: 102.0kPa

预加电压 (kV)	持续时间 (s)	测量电压 (kV)	局部放电量 (pC)	结论
155	60	72.5	<4	合格
		62.8	<4	
		44	<4	

注: 试验前、后背景噪声水平 < 4。

## 4.3 雷电冲击干耐受电压试验 (型式)

试验日期: 2025 年 02 月 10 日

试验大气条件

相对湿度: 63.0%; 环境温度: 10.2°C; 大气压: 102.0kPa。

全波额定耐受电压 (kV): 正极性 317.2 (校正值)

负极性 357.5

正、负极性各 15 次

截波额定耐受电压 (kV): 负极性 393.3

负极性 5 次

试验程序: 1 次正极性参考电压的全波冲击;  
15 次正极性额定电压的全波冲击;  
1 次负极性参考电压的全波冲击;  
1 次负极性额定电压的全波冲击;  
5 次负极性额定电压的截波冲击;  
14 次负极性额定电压的全波冲击。

试验波形记录:

T1: 波前时间; T2: 半峰值时间; Upk: 峰值电压; Tc: 截断时间; Qz: 过零系数。

试验结论: 合格。

## 检 验 报 告

№: CTQC/ZJ-25.0095

共 20 页 第 8 页

被试端子: 对地

试验极性: 正

通道 2: 电压波

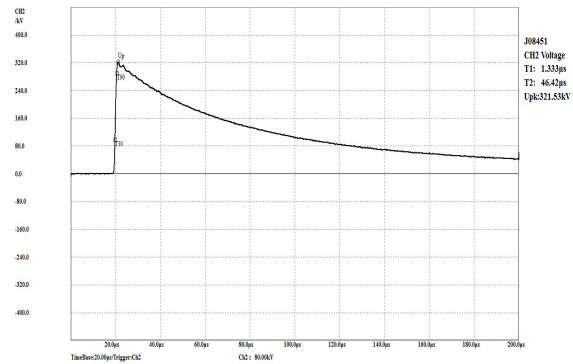
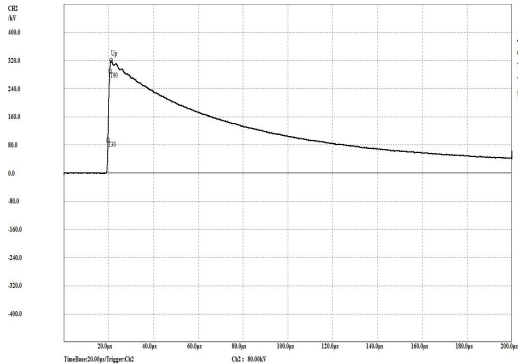
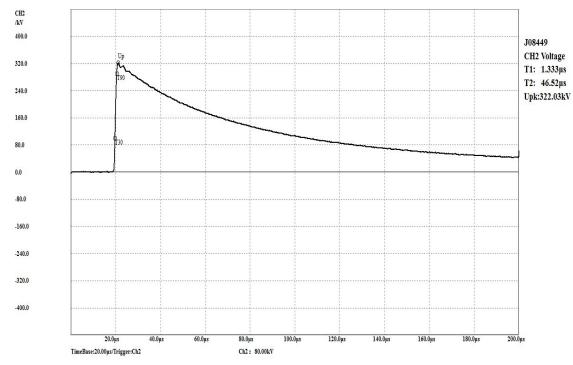
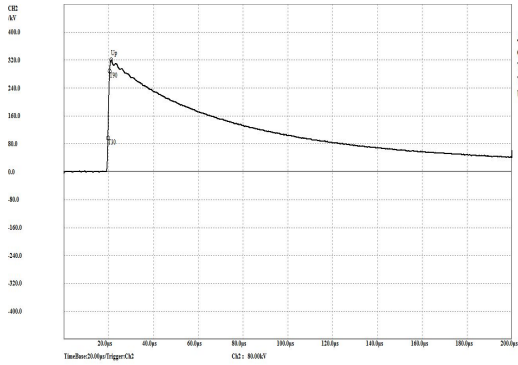
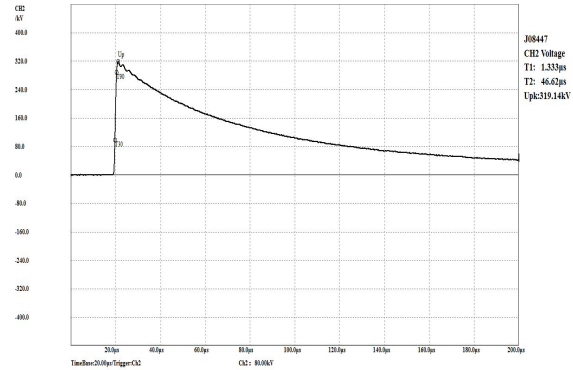
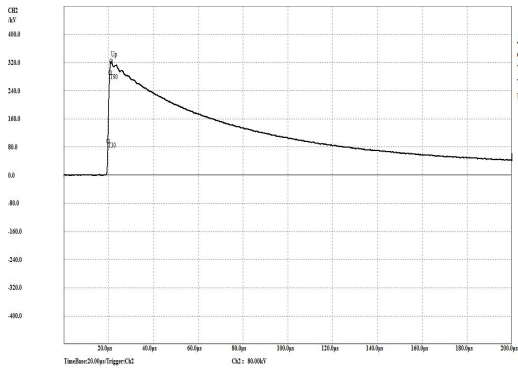
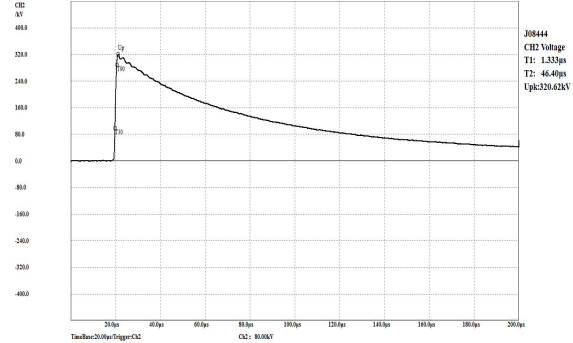
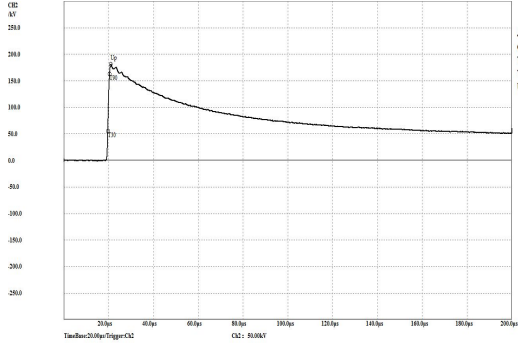

## 检 验 报 告

№: CTQC/ZJ-25.0095

共 20 页 第 9 页

被试端子: 对地

试验极性: 正

通道 2: 电压波

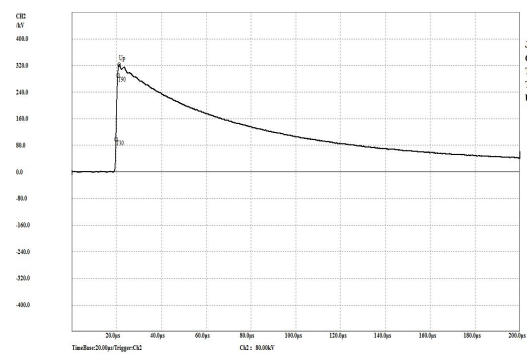
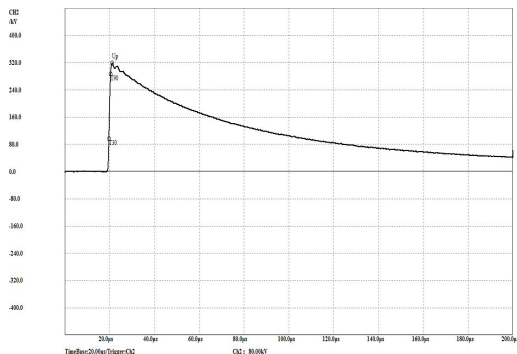
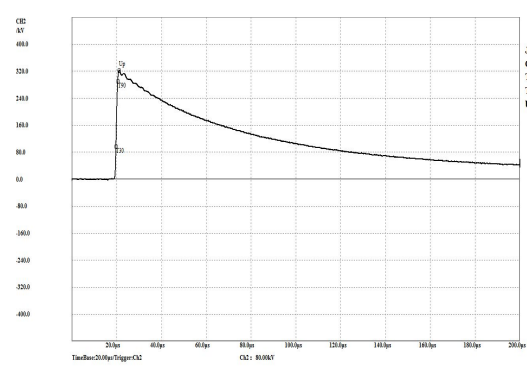
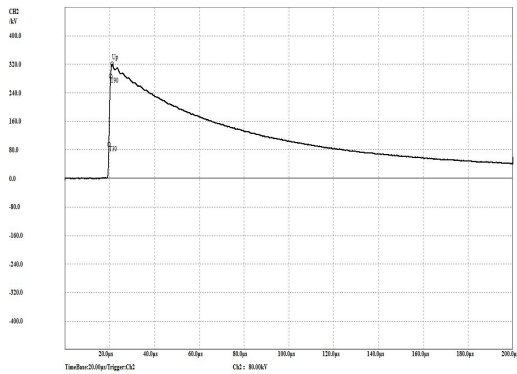
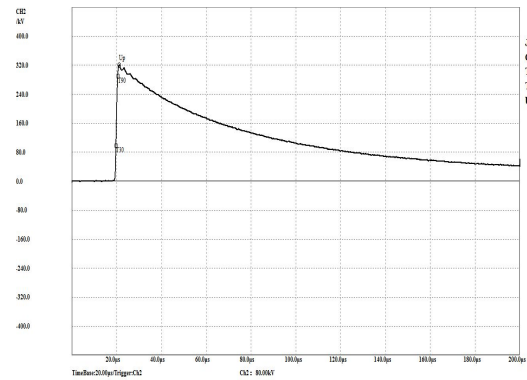
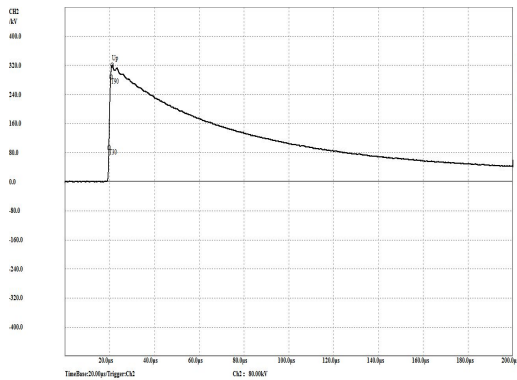
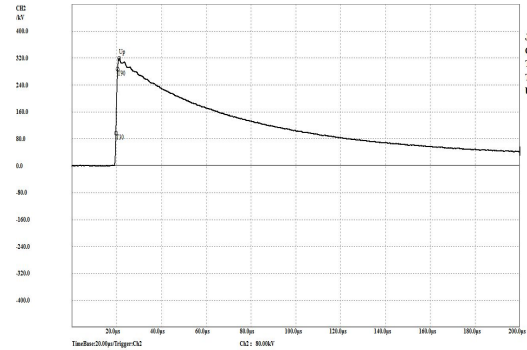
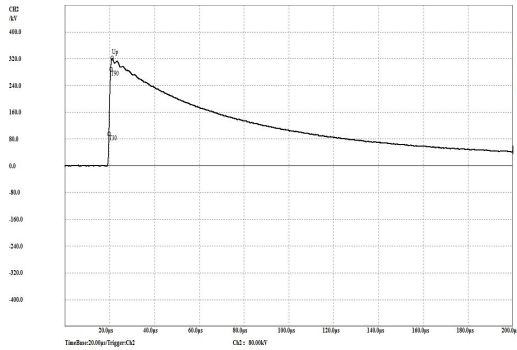

## 检 验 报 告

No: CTQC/ZJ-25.0095

共 20 页 第 10 页

被试端子: 对地  
 试验极性: 负  
 通道 2: 电压波

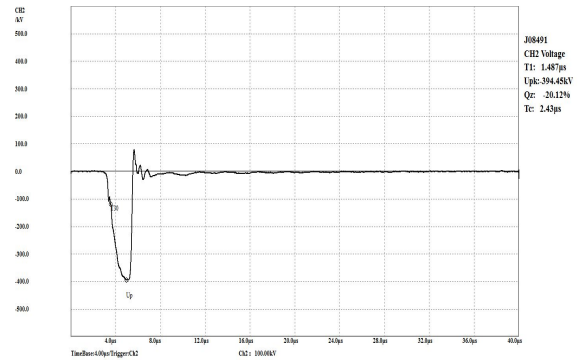
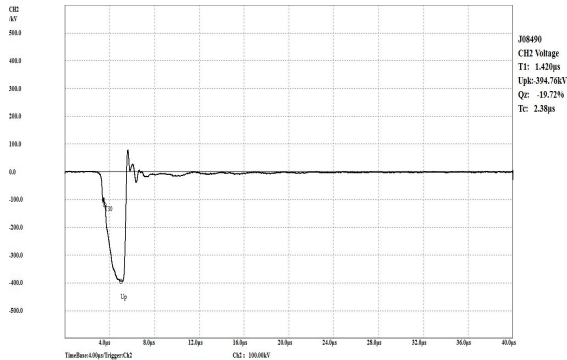
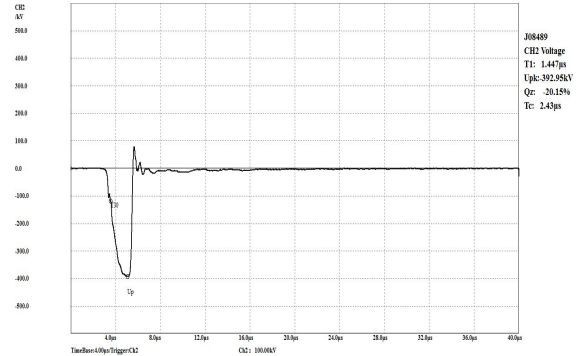
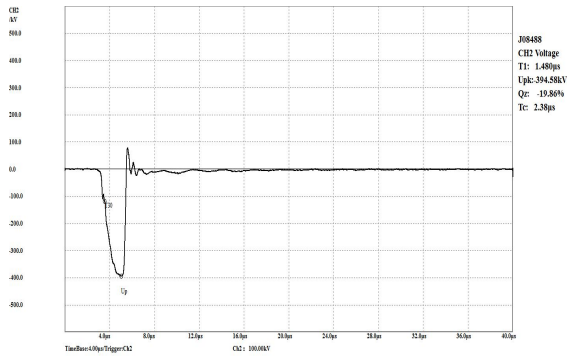
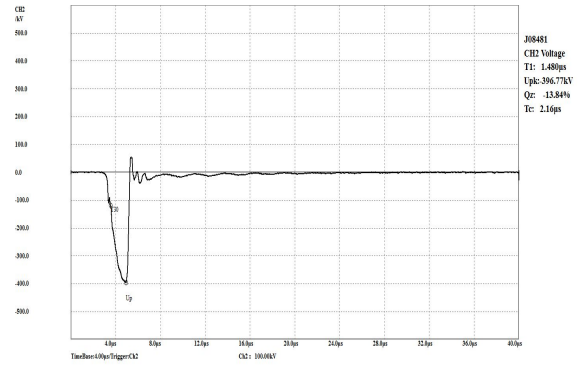
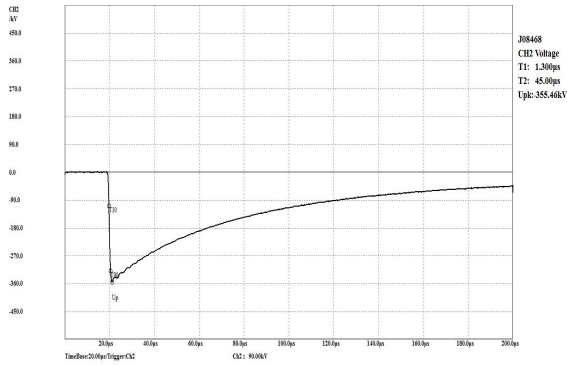
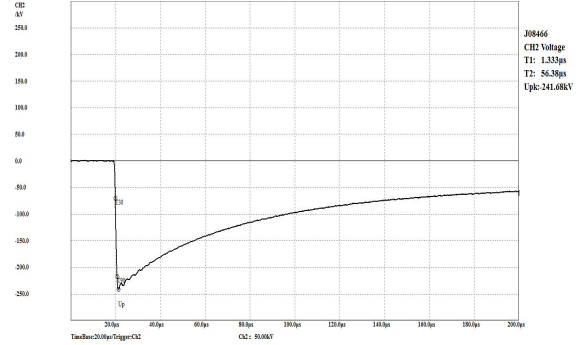

## 检 验 报 告

№: CTQC/ZJ-25.0095

共 20 页 第 11 页

被试端子: 对地

试验极性: 负

通道 2: 电压波

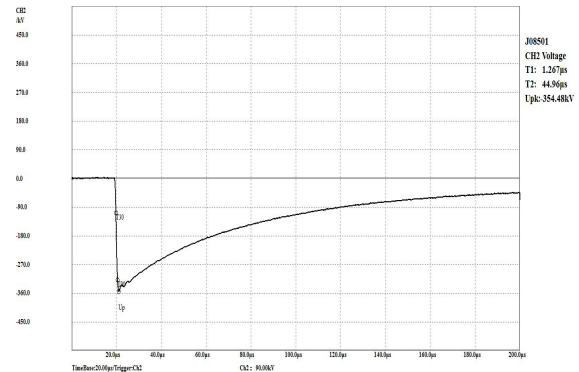
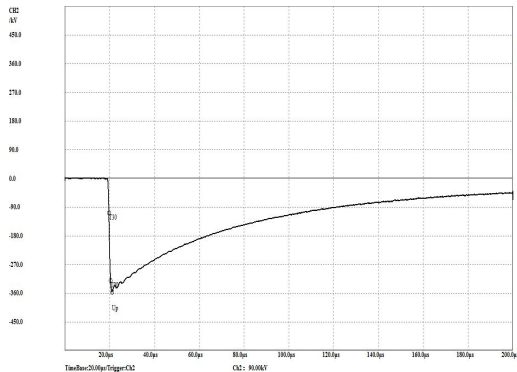
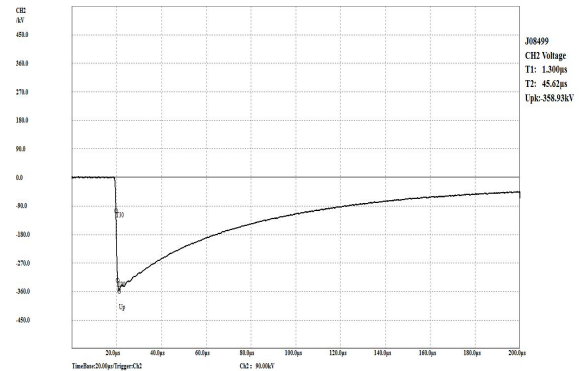
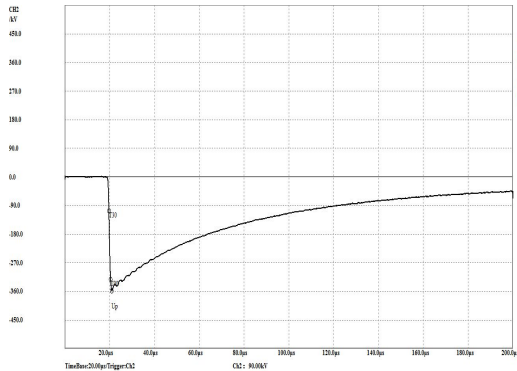
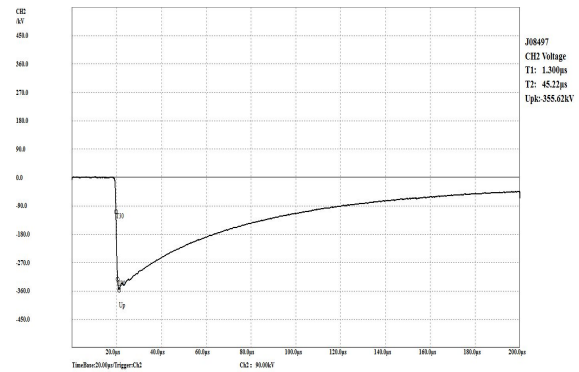
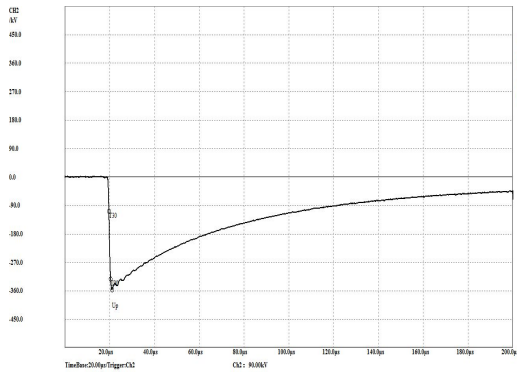
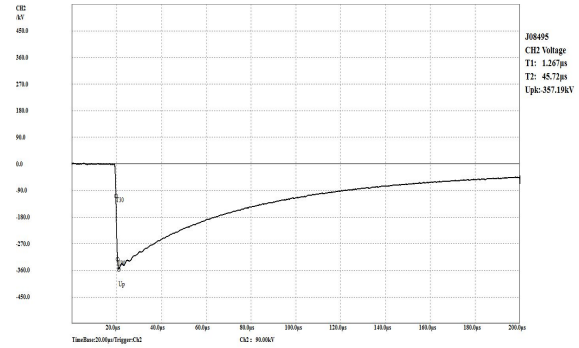
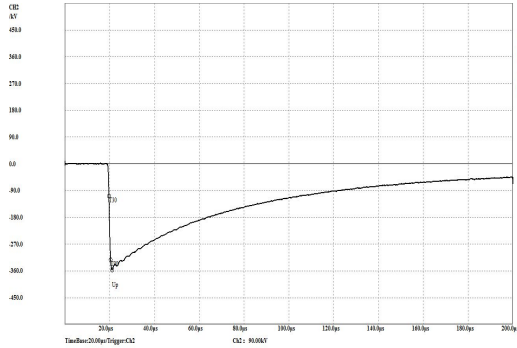

## 检 验 报 告

№: CTQC/ZJ-25. 0095

共 20 页 第 12 页

被试端子: 对地

试验极性: 负

通道 2: 电压波

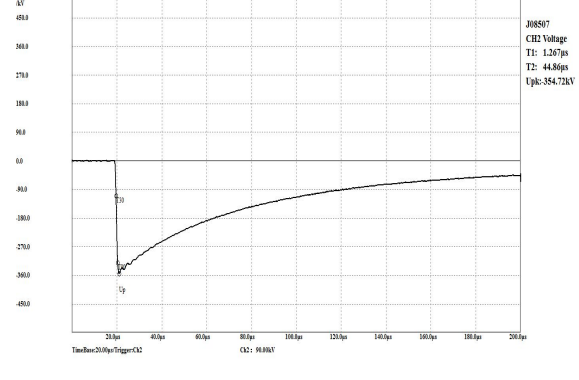
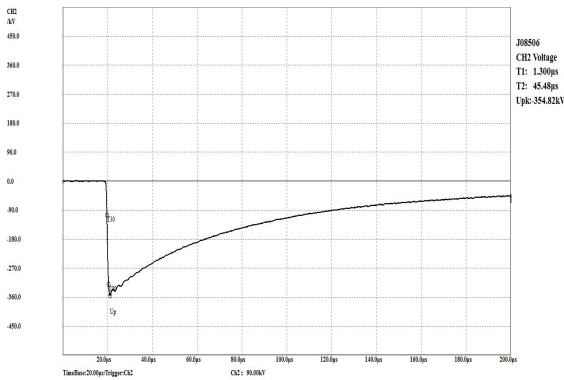
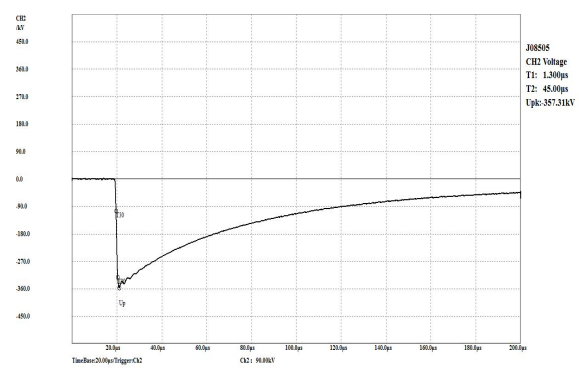
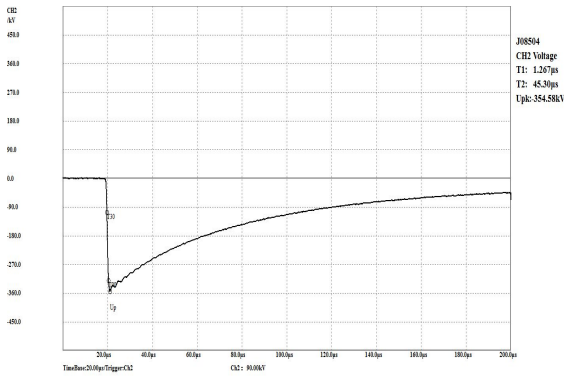
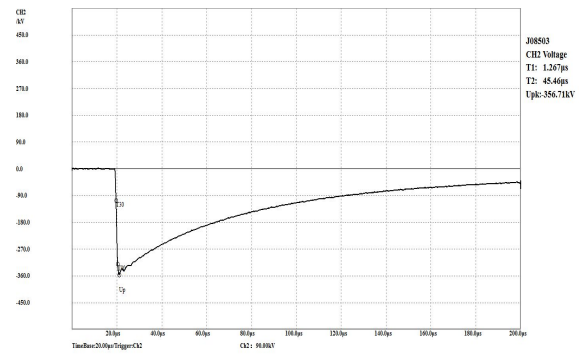
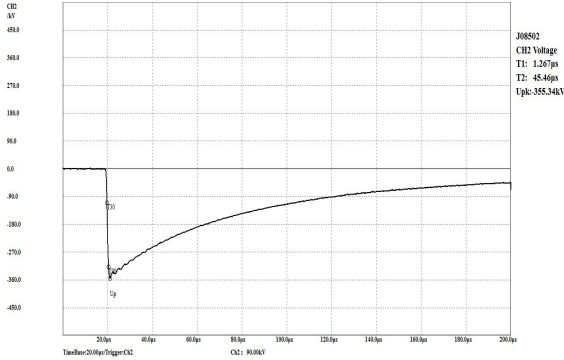

## 检 验 报 告

No: CTQC/ZJ-25.0095

共 20 页 第 13 页

## 4.4 工频湿耐受电压试验 (型式)

试验日期: 2025 年 02 月 10 日

相对湿度: 63.0%; 环境温度: 10.2°C; 大气压: 102.0kPa

加压部位	施加电压 (kV)			频率 (Hz)	持续时间 (s)	结论
	标准值	大气校正值	施加值			
端子—地	140	140.8	140.8	60	60	合格

注: 收集到的水校准到 20°C 的电导率: 100.5  $\mu$ S/cm。

平均淋雨率: 垂直分量 1.4 mm/min; 水平分量 1.2 mm/min。

## 4.5 长时间工频耐受电压试验 (ACLD) (型式)

试验日期: 2025 年 02 月 16 日

相对湿度: 52.0%; 环境温度: 10.3°C; 大气压: 102.3kPa

施加电压		时间 (min)	局部放电量 (pC)
倍数	相对地 (kV)		
$1.1U_m/\sqrt{3}$	46.1	5	<4
$U_2=1.5U_m/\sqrt{3}$	62.8	5	<4
$U_1=U_m$	72.5	1	/
$U_2=1.5U_m/\sqrt{3}$	62.8	5	<4
		10	<4
		15	<4
		20	<4
		25	<4
		30	<4
		35	<4
		40	<4
		45	<4
		50	<4
55	<4		
60	<4		
$1.1U_m/\sqrt{3}$	46.1	5	<4

注:  $U_m=72.5$ kV; 试验前、后背景噪声水平<4pC。

试验结论: 合格。

## 检 验 报 告

№: CTQC/ZJ-25. 0095

共 20 页 第 14 页

## 4.6 温升试验 (型式)

试验日期: 2025 年 02 月 13 日

应施加电流 1250A, 试验施加电流 1250A, 试验时间 6h, 稳定时间 1h。

## 温 升 计 算 结 果

序号	测量部位	套管温度 (°C)	套管温升 (K)	油温 (°C)	环境温度 (°C)	结论
1	气中端子	57.3	47.2	70.4	10.1	合格
2	气中端子紧固处	56.4	46.4			
3	套管内电缆顶部	55.8	45.7			
4	套管内电缆中部	62.0	51.9			
5	法兰	49.9	39.8			
6	套管内电缆尾部	72.9	62.8			

测量点示意图见第 15 页。

套管升温测量点位置示意图

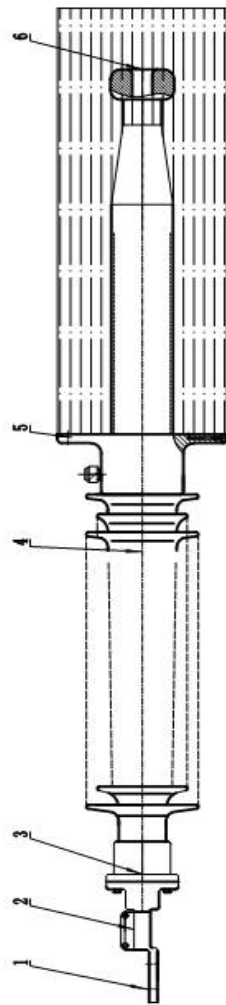

- 1. 气中端子
- 2. 气中端子紧固处
- 3. 套管内电缆顶部
- 4. 套管内电缆中部
- 5. 法兰
- 6. 套管内电缆尾部

## 检 验 报 告

No: CTQC/ZJ-25.0095

共 20 页 第 16 页

## 4.7 热短时电流耐受试验（计算验证）（型式）

试验时间：2025 年 02 月 13 日

套管规定的热短时电流标准值  $I_{th}=31.25\text{kA}$ ，持续时间 2s，根据计算，导体的最终温度  $\theta_f = 146.3^\circ\text{C}$ 。  
标准规定如果  $\theta_f \leq 180^\circ\text{C}$ ，则认为套管能耐受热短时电流标准值  $I_{th}$ 。

## 样品参数

样品导体材质	铜
导体电阻率 $\rho$ ( $\mu\Omega\cdot\text{cm}$ )	1.75
总横截面积 $S_t$ ( $\text{cm}^2$ )	11.3354
套管温升限值 (K)	90
额定电流 $I_r$ (A)	1250
额定热短时电流标准值 $I_{th}$ (kA)	31.25
额定持续时间 (s)	2
$\theta_0$ ( $^\circ\text{C}$ )	130
电流渗入深度 $d$ (cm)	0.942
导体直径 $D$ (cm)	3.8
$\alpha$ [(K/s)/(kA/cm <sup>2</sup> ) <sup>2</sup> ]	0.8
集肤效应等效横截面积 $S_e$ ( $\text{cm}^2$ )	8.4536

验证计算：

$$\theta_f = \theta_0 + \alpha \frac{I_{th}^2}{S_t \times S_e} \times t_{th} = 146.3^\circ\text{C}$$

试验结论：合格。

## 检 验 报 告

No: CTQC/ZJ-25.0095

共 20 页 第 17 页

## 4.8 悬臂负荷耐受试验 (型式)

试验日期: 2025 年 02 月 16 日

载荷方向	施加位置	标准值		施加值		结论
		载荷 (N)	持续时间(s)	载荷 (N)	持续时间(s)	
垂直	端子	4000	60	4028	60	无损伤、变形合格。

## 4.9 外观和尺寸检查 (型式)

试验日期: 2025 年 02 月 16 日

外观没有影响套管正常运行的表面缺陷, 尺寸符合图样规定。

具体相关部位尺寸见图样。

图样尺寸 (mm): 1880±20 725±5 700±10 Φ330 100

实测尺寸 (mm): 1890 725 705 Φ330 100

电弧距离 (mm): 855 爬电距离 (mm): 2725

试验结论: 合格。

## 4.10 局部放电测量 (型式后)

试验日期: 2025 年 02 月 17 日

相对湿度: 58.0%; 环境温度: 10.4°C; 大气压: 102.8kPa

预加电压 (kV)	持续时间 (s)	测量电压 (kV)	局部放电量 (pC)	结论
155	60	72.5	<4	合格
		62.8	<4	
		44	<4	

注: 试验前、后背景噪声水平&lt;4pC。

## 4.11 环境温度下介质损耗因数 (tan δ) 和电容量测量 (型式后)

试验日期: 2025 年 02 月 17 日

相对湿度: 58.0%; 环境温度: 10.4°C; 大气压: 102.8kPa

施加电压 (kV)	介质损耗因数 (tanδ)	试品电容 (pF)	结论
10	0.00300	413.3	合格
44	0.00301	413.5	
72.5	0.00301	413.5	

注: tanδ (72.5kV) -tanδ (44kV) =0.00000&lt;0.001(标准值), 合格。

## 检 验 报 告

№: CTQC/ZJ-25.0095

共 20 页 第 18 页

## 4.12 抽头绝缘试验 (逐个)

试验日期: 2025 年 02 月 17 日

工频耐受电压试验

相对湿度: 58.0%; 环境温度: 10.4℃; 大气压: 102.8kPa

加压部位	施加电压 (kV)	频率 (Hz)	持续时间 (s)	结论
抽头一地	3	60	60	合格

介质损耗因数 (tan $\delta$ ) 和电容量测量

相对湿度: 58.0%; 环境温度: 10.4℃; 大气压: 102.8kPa

施加电压 (kV)	介质损耗因数测量 (tan $\delta$ )	试品电容 (pF)	结论
3	0.00502	194.0	合格

## 4.13 雷电冲击干耐受电压试验 (逐个)

试验日期: 2025 年 02 月 17 日

试验大气条件

相对湿度: 58.0%; 环境温度: 10.4℃; 大气压: 102.8kPa

全波额定耐受电压 (kV): 负极性 341.3;

负极性 3 次

截波额定耐受电压 (kV): 负极性 373.8;

负极性 2 次

试验程序: 1 次负极性参考电压的全波冲击;

1 次负极性额定电压的全波冲击;

2 次负极性额定电压的截波冲击;

2 次负极性额定电压的全波冲击。

试验波形记录:

T1: 波前时间; T2: 半峰值时间; Upk: 峰值电压; Tc: 截断时间; Qz: 过零系数。

试验结论: 合格。

## 检 验 报 告

№: CTQC/ZJ-25.0095

共 20 页 第 19 页

被试端子: 对地

试验极性: 负

通道 2: 电压波

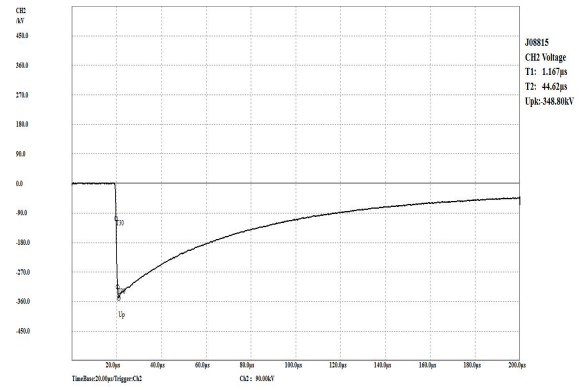
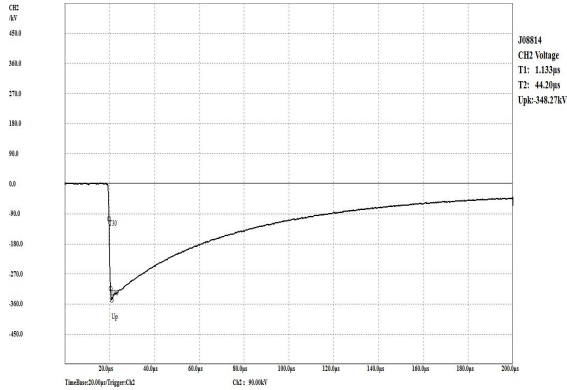
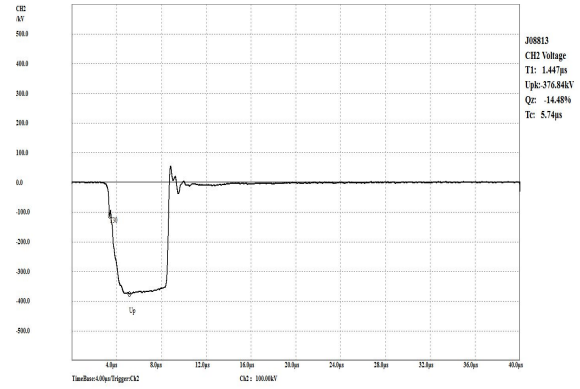
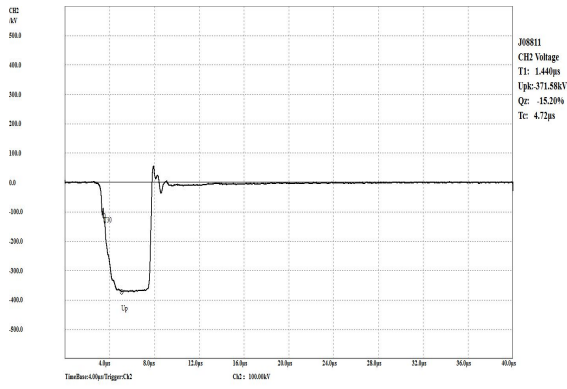
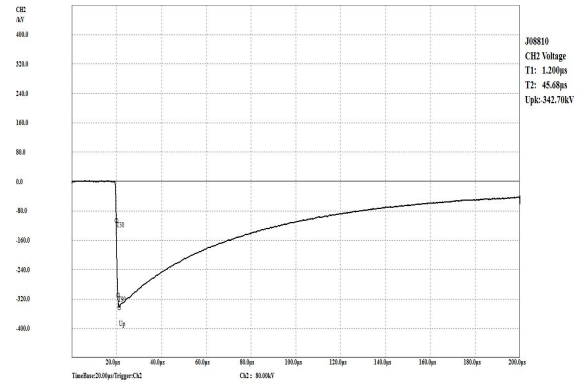
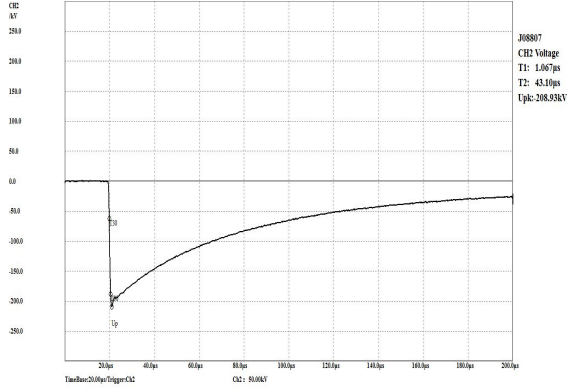

## 检 验 报 告

No: CTQC/ZJ-25.0095

共 20 页 第 20 页

## 4.14 工频干耐受电压试验 (逐个)

试验日期: 2025 年 02 月 17 日

相对湿度: 58.0%; 环境温度: 10.4°C; 大气压: 102.8kPa

加压部位	施加电压 (kV)			频率 (Hz)	持续时间 (s)	结论
	标准值	大气校正值	施加值			
端子—地	155	/	155	60	60	合格

## 4.15 局部放电测量 (逐个)

试验日期: 2025 年 02 月 17 日

相对湿度: 58.0%; 环境温度: 10.4°C; 大气压: 102.8kPa

预加电压 (kV)	持续时间 (s)	测量电压 (kV)	局部放电量 (pC)	结论
155	60	72.5	<4	合格
		62.8	<4	
		44	<4	

注: 试验前、后背景噪声水平&lt;4pC。

4.16 环境温度下介质损耗因数 ( $\tan \delta$ ) 和电容量测量 (逐个)

试验日期: 2025 年 02 月 17 日

相对湿度: 58.0%; 环境温度: 10.4°C; 大气压: 102.8kPa

施加电压 (kV)	介质损耗因数 ( $\tan \delta$ )	试品电容 (pF)	结论
10	0.00299	413.5	合格
44	0.00300	413.6	
72.5	0.00300	413.6	

注:  $\tan \delta$  (72.5kV) -  $\tan \delta$  (44kV) = 0.00000 < 0.001 (标准值), 合格。

## 4.17 法兰或其他紧固器件上的密封试验 (逐个)

试验日期: 2025 年 02 月 17 日

环境温度: 10.4°C

施加介质	施加压力 (MPa)	持续时间 (min)	剩余压力 (MPa)	结论
SF <sub>6</sub> 气体	0.4	15	0.4	无渗漏和损伤, 合格

## 4.18 外观和尺寸检查 (逐个)

试验日期: 2025 年 02 月 17 日

外观没有影响套管正常运行的表面缺陷。尺寸符合图样规定, 尺寸检验见 4.9 项试验。

试验结论: 合格。

铭牌及外观照片

铭牌:

胶浸纸电容式变压器套管 Resin-impregnated paper capacitive transformer bushing			
型号 Type	QXFBRPWD-L-72.5/1250-4	爬电距离 Creepage Dis.	2248 mm
品号 Kat. NO.	PBT515	重量 Weight	50 kg
出厂编号 Serial NO.	2502PB003	出厂日期 Date	2025.2.1
额定电压 Rated Voltage	72.5 kV	电容量 Capacitance	413.4 pF
额定电流 Rated Current	1250 A	介质损耗因数 Dielectric Dissipation Factor	0.308%
山东七星高压电气有限公司 Shandong Qixing High Voltage Electric Co., Ltd.			

外观:



套管有关图纸

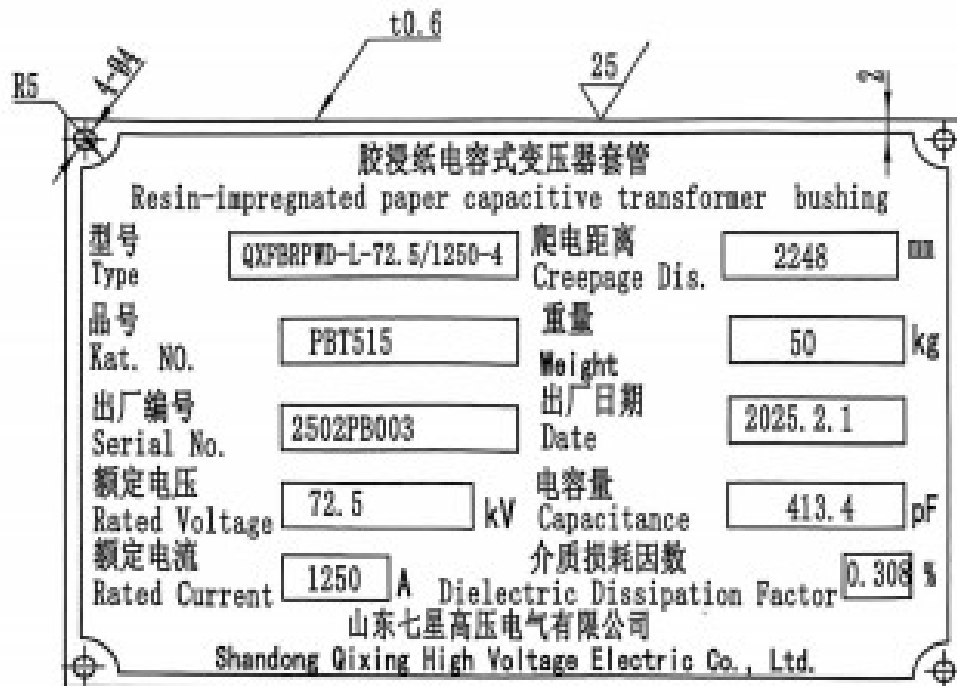

借(用) 件 登记

旧图总号						产品型号				
新图总号						铭牌nameplate	图样代号		重量	比例
签字									0.030	1:1
日期	标记	页数	分区	更改文件号	签字		日期		共张	第张
档案员	日期	设计	张学明	2025.2.1	标准					
		校核	石奎刚	2025.2.1	审定					
		会签			批准	曹明波	2025.2.1			

Shandong Qixing High Voltage Electric Co., Ltd. 山东七星电气有限公司

起吊时硅橡胶伞裙禁止受外力

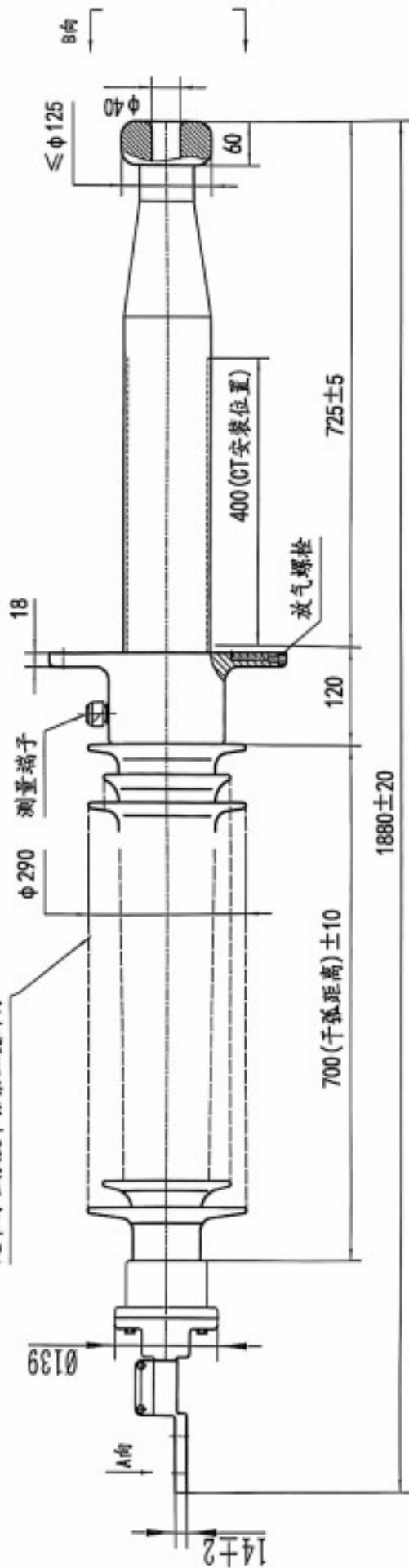

A向示意图

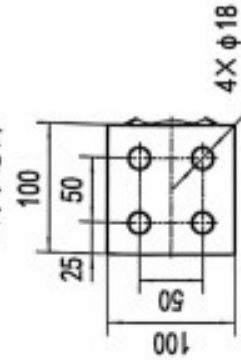

B-B向示意图

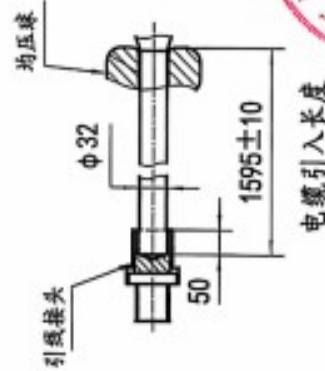

电缆引入长度

工频耐受电压 155kV/1min

雷电冲击 325kV

局部放电 72.5kV≤10pC

介质损耗因数≤0.4%

爬电比距 ≥31mm/kV (爬距≥2248mm)

海拔高度 ≤1000m

抗弯负荷: 4kN

其他要求符合最新版GB/T14109和IEC60137的规定

QXFBRPWD-L-72.5/1250-4		阶段标记		重量	比例
年、月、日		签名		张	张
设计	张学明	分区	2025.2.1	标准化	
审核	石孝刚	2025.2.1			
工艺		批准	曹明波	2025.2.1	
共		第		张	
共		第		张	
产品型号: PBT515					

山东七星高压电气有限公司

胶浸纸电容式变压器套管外形图

# CHPTL

中国大容量试验联盟（简称 CHPTL）是中国同类试验机构的唯一协作组织，隶属于中国电工技术学会。其主要目标是规范国家标准、行业标准及 IEC 标准在电力设备(交流 1000V 以上，直流 1200V 以上)型式试验中的协调应用。

China High Power Testing liaison (CHPTL) is the only organization in China which is formed to promote and coordinate the application of IEC/GB standard as well as industry standards in power electrical equipment type test (AC above 1000V, DC above 1200V). CHPTL is under the leadership and management of China Electro-technical Society.

CHPTL 成员单位如下:

The members of CHPTL are as follows:

西安高压电器研究院有限责任公司(XIHARI)

Xi'an High Voltage Apparatus Research Institute Co., Ltd. (XIHARI)

中国电力科学研究院(CEPRI)

China Electrical Power Research Institute (CEPRI)

辽宁高压电器产品质量检测有限公司(AQTC)

Liaoning High Voltage Apparatus Quality Test Co., Ltd. (AQTC)

沈阳变压器研究院有限公司变压器实验室(STRI)

Shenyang Transformer Institute Co., Ltd Transformer Laboratory (STRI)

上海电气输配电试验中心有限公司(SETC)

Shanghai Electric Power Transmission & Distribution Testing Center Co., Ltd. (SETC)

电力工业无功补偿成套装置质量检验测试中心(PRCIQTC)

Power Industry Reactive Compensation Equipment Quality Inspection & Test Center(PRCIQTC)

CHPTL 作为一个协作组织，本身并不出具型式试验报告。每一个 CHPTL 成员对其出具的型式试验报告的有效性和内容负责。

CHPTL as a collaboration does not itself issue test reports. Each CHPTL member issuing a test report is responsible for the validity and contents of